

ヤマハ「JWX-1 PLUS+」 / 「JWX-2」装着車

GW-E

ジーダブリューイー

電動式

折りたたみ可

調整域「小」



JWX-1 PLUS+ 組付け
¥539,000～
参考重量 26.2kg～

JWX-2 組付け
¥553,000～
参考重量 27.4kg～

アクティブでデザイン性に優れたGW-E GWXをベースとして JWX-1 PLUS+ / JWX-2に最適化

軽量、コンパクトでスタイリッシュなフレームに剛性の高いダブルブレスクロスメンバーを装着。ジョイスティックレバーで操作する新型電動ユニット「JWX-1 PLUS+(最高速度 4.5km/h 仕様又は6km/h 仕様)」と電動アシストタイプの「JWX-2」をご用意しています。大容量のリチウムイオンバッテリーもお選びいただけます。

GW-E
×
JWX-1 PLUS+

GW-E
×
JWX-2

<JWX-1 PLUS+ の主な特徴>



収納の状態
転倒防止バー出し忘れお知らせ機能
●音とアイコンでお知らせ



USB電源ポート搭載
●スマートフォンも充電可能

坂道ストップ
電磁ブレーキ標準装備

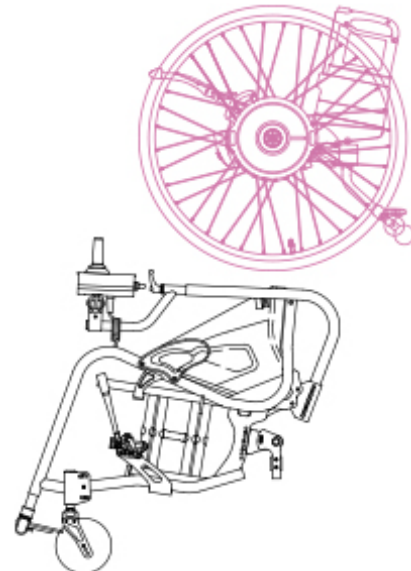

<JWX-1 PLUS+>

ジョイスティックレバーを傾げるだけの簡単操作。ニッケル水素バッテリーの連続走行距離は、1回の充電で15km※、大容量で寿命が長いリチウムイオンバッテリーは30km※走行できます。

液晶画面搭載

- 5段階の速度設定を常に表示
- バッテリー残量を数値でお知らせ

専用ソフトで機能設定

- トルク制限 ●速度 ●加減速度 ●ジョイスティック設定
- 専用ソフトでの設定については、ご購入店、取扱店にご相談ください。

<JWX-2>

ハンドリム操作に応じて補助力が働く電動アシスト機能により、軽い力で操作ができます。ニッケル水素バッテリーのアシスト走行距離は、1回の充電で20km※、大容量で寿命が長いリチウムイオンバッテリーは40km※走行できます。